



บริษัท เอดีดี เฟอร์เนส จำกัด

ADD FURNACE CO.,LTD.

44 ซอยบรมราชชนนี 70 ถนนบรมราชชนนี แขวงศาลาธรรมสพน์ เขตทวีวัฒนา กรุงเทพฯ 10170

โทร: 02-888-3472 โทร(ออทแบบ):08-08-170-170 แฟกซ์: 02-888-3258

https://www.add-furnace.com E-mail: sales@add-furnace.com

No. CP-SS-1196

(第 12 版)

azbil

Specification

イグナイタ S720A

概要

イグナイタS720Aは、住宅・業務・工業用の油焚きガンタイプバーナおよびガス焚きパワーバーナに使用するソリッドステート形高性能の点火用変圧器です。

特長

- 低ノイズ・小形軽量でしかもDIN規格相当です。
- スパークは上質で滑らか、使用最高温度が60°Cのため巻線トランスに代って使用できます。
- プロテクトリレー用電磁開閉器は必要ありません。



仕様

適用バーナ	油焚きガンタイプバーナ						ガス焚きパワーバーナ	
形番	S720A100-OHA	S720A100-OFA	S720A100-OHL50	S720A200-OHA	S720A200-OFA	S720A200-OHL50	S720A100-GHA	S720A200-GHA
定格電源〔6050 Hz〕	AC100V	AC100V	AC100V	AC200V	AC200V	AC200V	AC100V	AC200V
電極数	2	2	2	2	2	2	1	1
電極間最大風速	約20m/s	約20m/s	約17m/s	約20m/s	約20m/s	約17m/s	約20m/s	約20m/s
時間定格	120min・50%	6min・20%	60min・50%	60min・50%	6min・20%	60min・50%	6min・20%	6min・20%
	□ %は連続イグニッション時間の許容使用率を表わします。例: 120min・50%のとき60min、6min・20%のとき1.2min。							
特性	半波	全波	半波	半波	全波	半波	半波	半波
高圧側接続	矢尻端子	矢尻端子	高圧ケーブル 500mm付き	矢尻端子	矢尻端子	高圧ケーブル 500mm付き	矢尻端子	矢尻端子
接地方式	中性点接地	中性点接地	中性点接地	中性点接地	中性点接地	中性点接地	1端接地	1端接地
消費電力	35VA	60VA	35VA	45VA	65VA	45VA	35VA	45VA
質量(約)	420g	420g	500g	420g	420g	500g	420g	420g
	+10							
高圧側出力電圧	約16kV 定格電圧・常温・常湿にて							
推奨電極間隔	3- ^{+0.15} ₀ mm							
寿命	10万回または10年間、標準状態(定格電圧・電極間通風状態・常温・常湿)にて							
耐誘導雷サージ	線間・線対接地とも10kV以上(1×4μs 100Ω以上)							
絶縁抵抗	アース端子と入力端子間DC500Vメガにて50MΩ以上あること(高圧端子は除く)。							
耐電圧	アース端子と入力端子間AC1800V 1s 印加して異常のないこと(高圧端子は除く)。							
使用周囲温度	-20～+60°C							
使用周囲湿度	40°Cにて90% RH以下(二次端子間及び二次端子～アース間に結露によるリーク放電のなきこと)							
保管周囲温度	-20～+60°C							
アース端子	アース端子とバーナ本体の電気的接触が不良の場合、高周波ノイズが発生し、併用機器やラジオ・テレビ等に雑音障害を与えるので、必ずバーナ本体の塗料をはがして確実に接触するように取り付けること。							
推奨高圧ケーブル	規格・寸法	AIRN (JIS C 3405)または相当品、長さ300mm(標準)～1000mm(最大)、ただし600mm以上の場合 は絶縁物にて50mm以上浮かせること。						
	引張強度	290kPa以上AIRN(JIS C 3405)にて輸送および使用環境条件によりケーブル抜け止めが必要。						
電源コード	550±30mm 付き(ビニルキャブタイヤコード2芯・VCTFK JIS C 3322・0.75mm ² 30/0.18 外径6.8×4.4黒)							
ケース材質	ポリカーボネイト							
ケースの色	黒							
取付け	金属板(t1以上)取付け							
取付け姿勢	アース端子が金属板に接触する姿勢							



บริษัท เอดีดี เฟอร์เนส จำกัด

ADD FURNACE CO.,LTD.

44 ซอยบรมราชชนนี 70 ถนนบรมราชชนนี แขวงศาลาธรรมสพน์ เขตทวีวัฒนา กรุงเทพฯ 10170

โทร: 02-888-3472 โทร(ออกแบบ):08-08-170-170 แฟกซ์: 02-888-3258

https://www.add-furnace.com E-mail: sales@add-furnace.com

外形寸法図

S720A□□□-OHA
S720A□□□-OFA
S720A100-GHA (注1.)

S720A□□□ -OHL50

(単位: m)

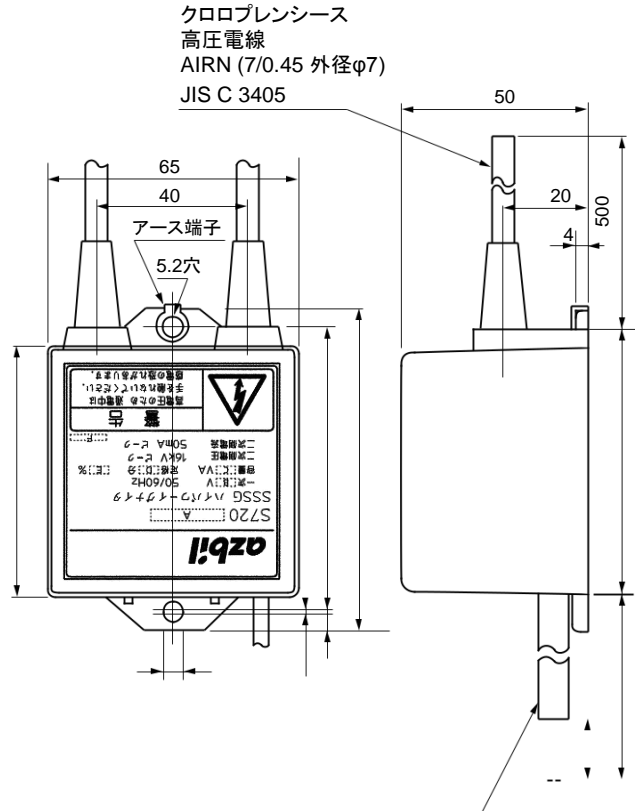
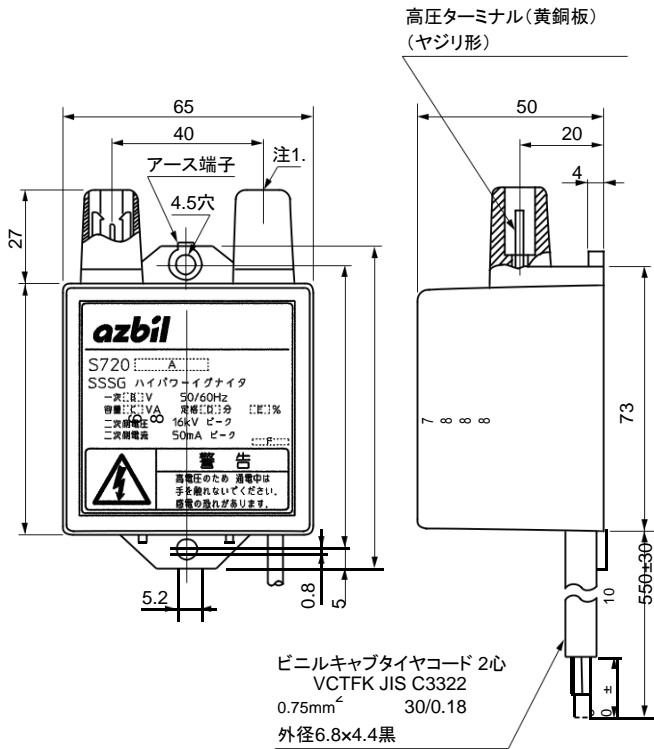

注1. S720A100-GHAのときは、この端子部は付属せずメクラ栓となっています。